

# **Ватві** *Racer*

Квадроцикл дитячий

**М 3999**

# ІНСТРУКЦІЯ

## з експлуатації

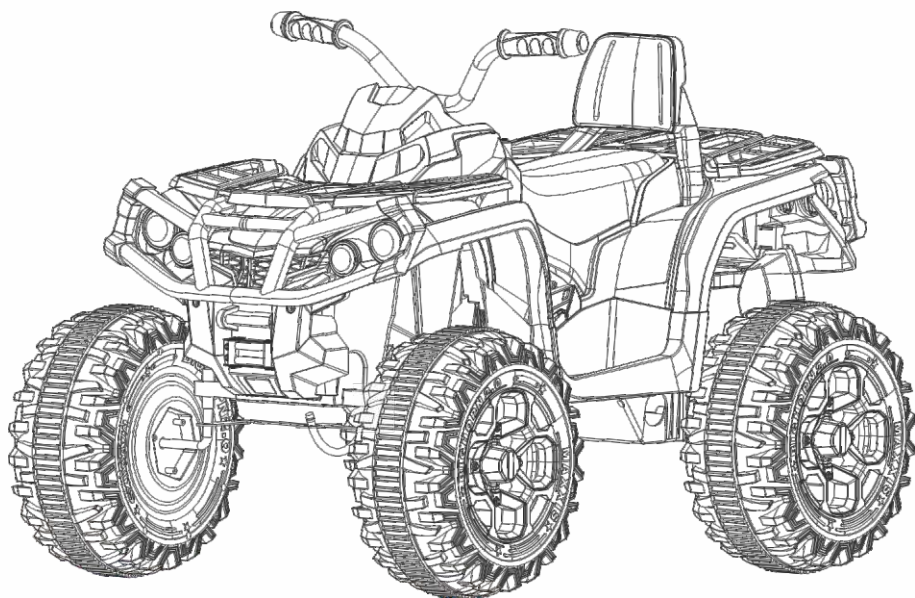

Для дітей **від 3 до 8 років**  
Максимальне навантаження **35 кг**

Для більш ефективного захисту Вашої дитини перед початком використання квадроцикла уважно ознайомтесь з інструкцією та дотримуйтесь її. Збережіть інструкцію для її подальшого використання.

## СПЕЦИФІКАЦІЯ

|                            |  |
|----------------------------|--|
| Акумулятор:                | 12V7AH/12V10AH                           |
| Зарядний пристрій:         | Вхід: 220 V<br>Вихід: DC6V0.5A/DC12V0.5A |
| Максимальне навантаження:  | 35 кг                                    |
| Рекомендований вік:        | від 3 до 8 років                         |
| Розміри:                   | 113x67x50см                              |
| Час зарядки:               | 8-12 годин                               |
| Максимальна швидкість:     | 3,5 км/годину                            |
| Запобіжник:                | автоматичний                             |
| Термін служби акумулятора: | 280 перезаряджень                        |

## КОМПЛЕКТАЦІЯ

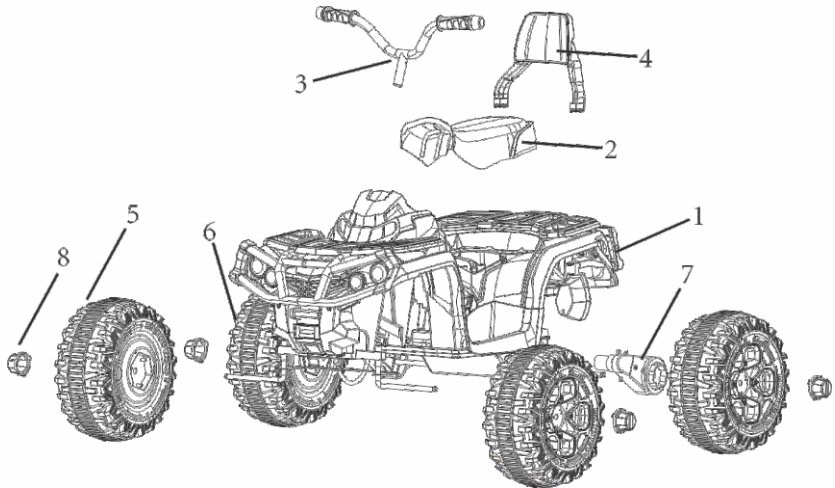

| № | Деталь  |
|---|---------|
| 1 | Корпус  |
| 2 | Сидіння |
| 3 | Кермо   |
| 4 | Спинка  |

| № | Деталь         |
|---|----------------|
| 5 | Передні колеса |
| 6 | Задні колеса   |
| 7 | Двигун         |
| 8 | Ковпаки        |

## СКЛАДАННЯ

Деякі комплектуючі складаються з обох сторін

### ІНСТРУМЕНТИ



Викрутка  
(не входить у комплект)

### ВСТАНОВЛЕННЯ ПЕРЕДНІХ КОЛЕС

1. Прикріпіть шайбу D12, встановіть колесо на передню вісь.
2. Розташуйте шайбу ззовні колеса і зафіксуйте гайкою M10.
3. Встановіть ковпак.  
Використовуйте цей метод, щоб встановити переднє колесо з іншої сторони.

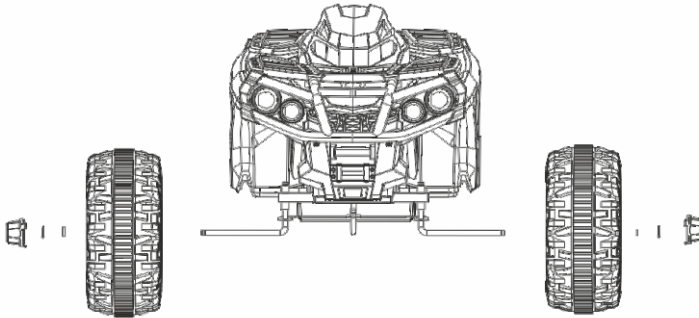

### ВСТАНОВЛЕННЯ ЗАДНІХ КОЛЕС

1. Просуньте задню вісь, скрізь відповідні отвори у нижній частині корпусу.
2. На вісь встановіть двигуни з обох сторін.
3. Встановіть задні колеса на вісь, послідовно прикріпіть шайби з обох боків, зафіксуйте колеса за допомогою гайки M10. Встановіть ковпаки на задні колеса.

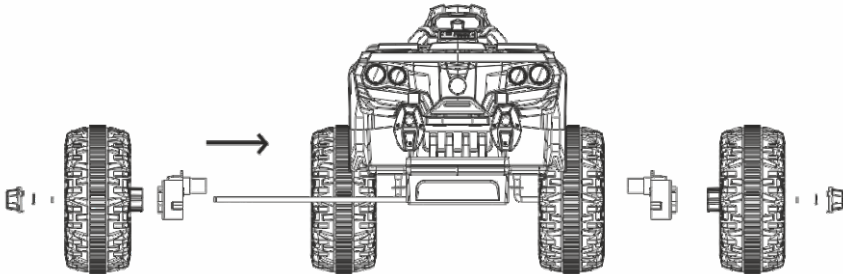

## ВСТАНОВЛЕННЯ КЕРМА

Вставте рульовий вал, як зображено (по стрілці). Використовуйте гвинт М5х30 для фіксації керма у корпусі квадроцикла.

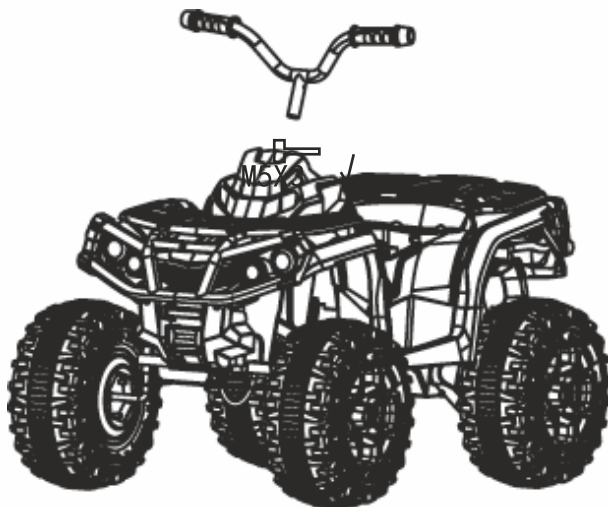

## ВСТАНОВЛЕННЯ СІДІННЯ

Розташуйте сидіння-крісло, як зображено (по стрілці). Використовуйте гвинт М3х16 для фіксації сидіння-крісла у корпусі квадроцикла.

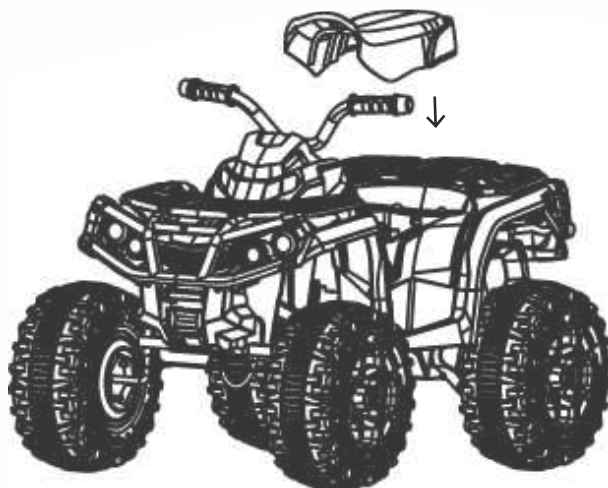

## ВСТАНОВЛЕННЯ СПИНКИ СИДІННЯ

Розташуйте спинку, як зображено (по стрілці).

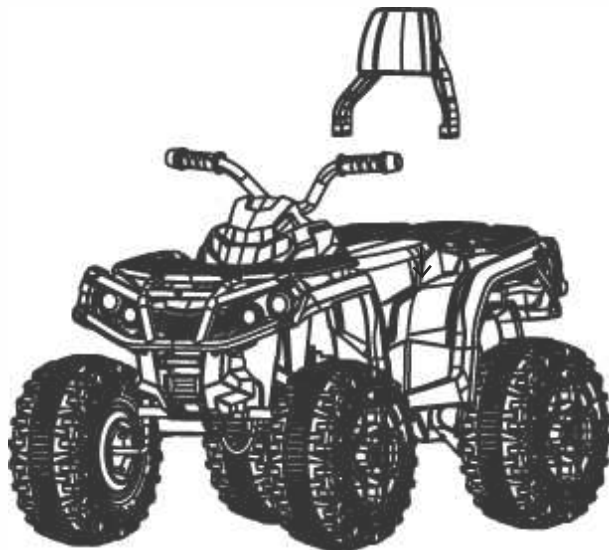

## ФУНКЦІЇ КВАДРОЦИКЛА

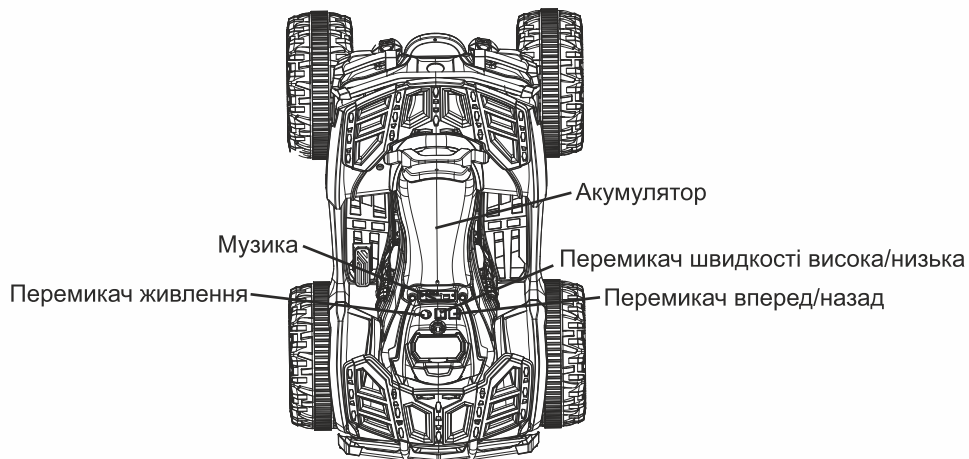

### Рух «вперед»

1. Встановіть перемикач в положення «вперед».
2. Поступово натискайте на педаль для руху квадроцикла «вперед».

### Стоп

Приберіть ногу з педалі для зупинки квадроцикла.

### Рух «назад»

1. Встановіть перемикач в положення «назад».
2. Поступово натискайте на педаль для руху квадроцикла «назад».

## ФУНКЦІЇ ПУЛЬТА ДИСТАНЦІЙНОГО КЕРУВАННЯ

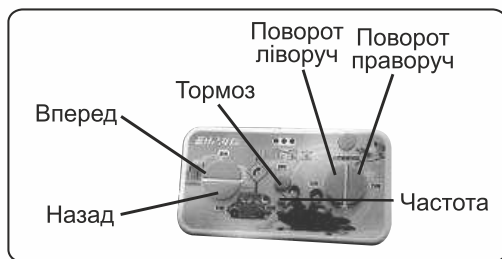
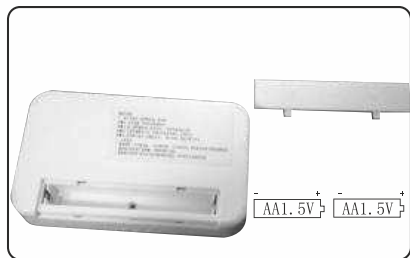

### Увага!

Дозволяється використовувати квадроцикл тільки під наглядом дорослих. Щоб уникнути пошкодження механізмів уникайте перевантаження дитячого транспорту. Не рекомендується використовувати квадроцикл на проїжджій частині, схилах, біля водоймищ та інших небезпечних місцях. Використовувати в теплу суху погоду. Уникайте прямого контакту з водою.

## ЗАПОБІЖНИК

Квадроцикл обладнаний автоматичним запобіжником (знаходиться під заднім сидінням). Квадроцикл не рухається або не заряджається, перевірте запобіжник. Якщо квадроцикл перевантажений або керується не належним чином, запобіжник відключиться приблизно на 10 секунд, а потім знову активізується.

## ПРОЦЕС ЗАРЯДЖЕННЯ КВАДРОЦИКЛА

Роз'єм для зарядки квадроцикла розташований під сидінням.

Перед першим використанням зарядіть максимально квадроцикл протягом 10 годин. Ніколи не заряджайте квадроцикл довше ніж 20 годин.

Якщо машина не використовується на протязі тривалого часу, необхідно провести повну зарядку акумулятора та заряджати його мінімум один раз в місяць для того щоб подовжити строк служби акумулятора.

Вчасно підзаряджайте акумуляторну батарею. Для попередження пожежі використовуйте лише зарядні пристрої та джерела живлення, вказані виробником, забороняється використовувати інші марки зарядних пристроїв та джерел живлення.

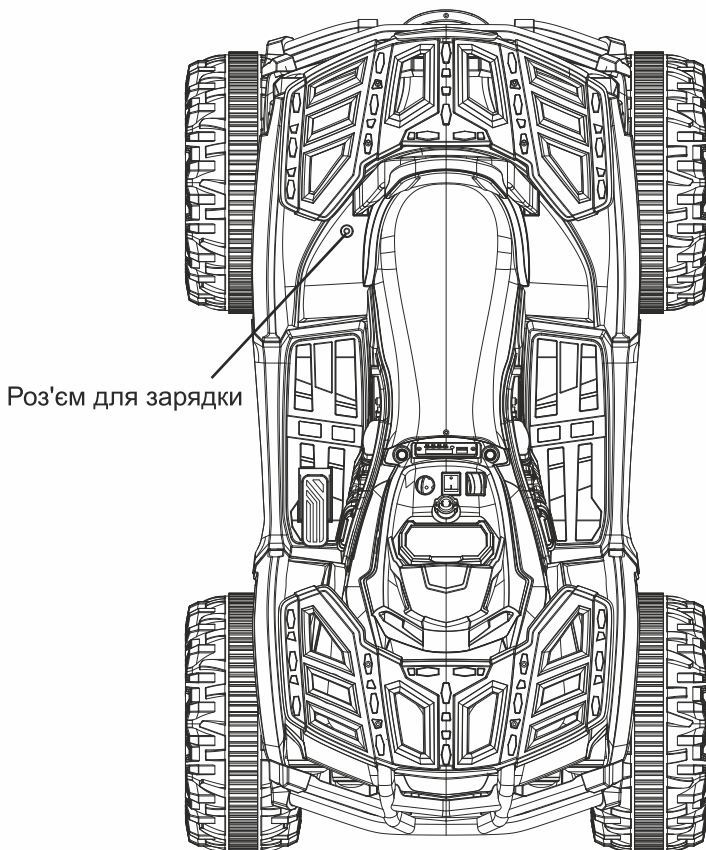

- Знайдіть роз'єм для зарядки (1).
- Вставте штекер зарядного пристрою в зарядний отвір квадроцикла.
- Підключіть штекер зарядного пристрою до стабільного джерела живлення.
- Вимкніть зарядний пристрій після повної підзарядки акумулятора.

**УВАГА.** Заряджати акумулятор дозволяється лише дорослій людині!

## ТЕХНІЧНІ НЕПОЛАДКИ ТА ЇХ УСУНЕННЯ

| Проблема                             | Причина  | Усунення проблеми  |
|--------------------------------------|--|--|
| Квадроцикл не рухається              | 1. Акумулятор розряджений.<br>2. Спрацював запобіжник.<br>3. Акумулятор несправний.<br>4. Погано зафіксовані колеса. | 1. Підзарядіть акумулятор.<br>2. Не використовуйте квадроцикл протягом декількох хвилин або замініть запобіжник.<br>3. Перевірте справність акумулятора.<br>4. Підкрутіть гайки, які фіксують. |
| Акумуляторна батарея не заряджається | 1. Відсутність електрики в мережі.<br>2. Зарядний пристрій несправний.   | 1. Спробуйте підключити зарядний пристрій до мережі пізніше.<br>2. Замініть зарядний пристрій.   |
| Дія акумулятора нетривала            | 1. Недостатній заряд акумулятора.<br>2. Колеса забруднені.<br>3. Квадроцикл перевантажений.                          | 1. Необхідно заряджати акумулятор своєчасно.<br>2. Очистіть колеса.<br>3. Не перевантажуйте квадроцикл.  |
| Квадроцикл їде надто повільно        | 1. Акумулятор розряджений.<br>2. Колеса забруднені.<br>3. Квадроцикл перевантажений.                                 | 1. Необхідно заряджати акумулятор своєчасно.<br>2. Очистіть колеса.<br>3. Не перевантажуйте квадроцикл.  |
| Низький рівень зарядки               | 1. Акумулятор несправний.<br>2. Відсутність електрики в мережі.<br>3. Квадроцикл перевантажений.                     | 1. Замініть акумулятор.<br>2. Спробуйте під'єднати до мережі пізніше.<br>3. Не перевантажуйте квадроцикл.  |

## ЗАПОБІЖНІ ЗАХОДИ

1. Керування квадроциклом дозволяється дитині від 3 до 8 років тільки під наглядом дорослих. Максимальне навантаження до 35 кг.
2. Не дозволяйте дітям кататися удвох, перевозити вантажі які перевищують загальну вагу максимального навантаження або буксирувати.
3. Не міняйте різко напрямок руху квадроцикла.
4. Не допускається катання дорослих.
5. Своєчасно очищуйте квадроцикл від пилу та бруду. Допускається чистка сухою або ледь вологою тканиною без використання абразивних засобів для чищення.
6. Для змащення рухомих деталей, колес та елементів управління використовуйте легкі масла.
7. Перед використанням перевіряйте місця фіксації деталей. При виявленні пошкоджень, відразу припиніть використання до повного усунення несправностей.
8. Зберігати якнайдалі від джерел тепла щоб уникнути пошкодження пластикових деталей.

\* Комплектація може відрізнятись від заявленої.

**Бажаємо вам приємного використання!**